

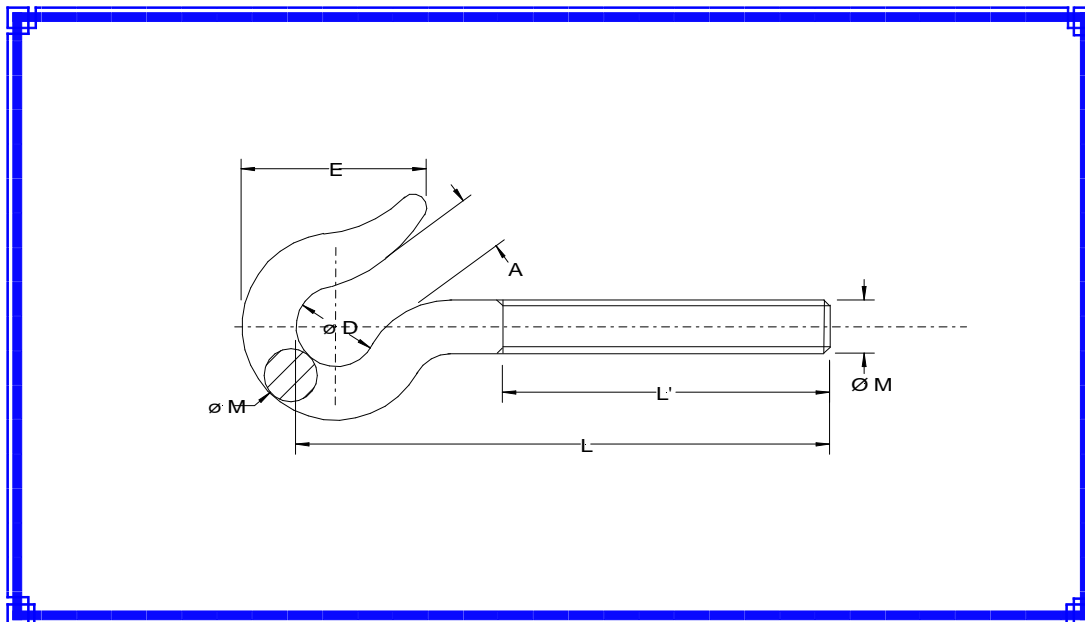

DOCUMENTATION
TECHNIQUE

Ets. RAYMOND ROSE
BP 3 08700 NEUFMANIL
TEL. 03 24 53 83 22
FAX. 03 24 53 14 05
E-mail: ets.rose@wanadoo.fr



Coefficient de sécurité = 3 \implies CR = CMU x 3

Ø TIGE M	PAS	A	Ø D	E	L	L'	CMU en T	poids unitaire
6	1.00	7.5	8.5	19	67	48	0.050	0.015
8	1.25	9.5	11.5	24	77	50	0.080	0.040
10	1.50	13	15	26	100	70	0.090	0.075
12	1.75	15	17	33	113	75	0.150	0.125
14	2.00	18.5	20.5	38	145	88	0.220	0.220
16	2.00	21	23.5	48	160	95	0.260	0.300
18	2.50	22	26	57	185	115	0.320	0.460
20	2.50	25	29	67	195	115	0.580	0.620
22	2.50	26	32	70	220	140	0.600	0.780
24	3.00	35	35	65	245	150	0.640	1.100
27	3.00	33	39	70	270	155	0.810	1.535
30	3.50	35	46	110	310	170	1.000	2.300
35	3.50	50	55	120	320	200	1.280	2.170

Les caractéristiques de cette documentation ne sont données qu'à titre indicatif, et peuvent être modifiées. En aucun cas elles ne pourraient nous engager de manière contractuelle.

TIGE à CROCHET